

Dati soggetti a variazione senza obbligo di preavviso
Edizione 11/2022 © 2022 JMG Cranes S.p.A. Tutti i diritti riservati
Rev. 2 - 11/22

JMG Cranes S.p.A.

Sales & Service Office

Via Bergamo, 142

26100 Cremona - Italy

t +39 0372 1786738

Production Plant

Via Zuccherificio, 2

29010 Sarmato (PC) - Italy

t +39 0523 8486

e info@jmgcranes.com



Electric Pick & Carry Cranes



**MC100
HYBRID (metric)**

**Portata Massima
10.000 kg**

www.jmgcranes.com

JMG[®]
movetosolution

MC 100 HYBRID

GRU SEMOVENTE IBRIDA CON GRUPPO ELETTROGENO DIESEL PER LA RICARICA DELLA BATTERIA A MACCHINA IN FUNZIONE

TRAZIONE SULLE RUOTE ANTERIORI CON CONTROROTAZIONE

BRACCIO TELESCOPICO



Optionals:

- ARGANO IDRAULICO
- JIB IDRAULICO CON ESTENSIONE IDRAULICA
- JIB MECCANICO
- PROLUNGA MECCANICA
- RUOTE ANTITRACCIA
- RADIOCOMANDO
- FORCA IDRAULICA
- CESTELLO PORTA PERSONE
- TRASFORMAZIONI ANTIDFLAGRANTI
- COLORE PERSONALIZZATO

Informazioni tecniche

Portata Massima kg	10.000	Trazione anteriore. N°2 motori elettrici AC 7,5 kW 80V. Classe d'isolamento H	L.M.I. Sistema elettronico indicatore del carico e limitatore del momento ribaltante
	Dimensioni mm	3955x1845x1970	Freno di servizio: idraulico con comando a pedale. Freno di stazionamento e soccorso: idraulico con comando automatico
		83.2 V - 420 Ah 4 ore di autonomia completamente in elettrico + 4 ore di autonomia in ibrido	In robusta lamiera d'acciaio di qualità piegata e saldata
	Anteriori n.4 superelastiche 250x15/15" Posteriori n.2 superelastiche 250x15/15."	Posteriore Angolo di sterzo -90°/+90°	Angolo di inclinazione +63°/-10°
			Motore elettrico 20 kW-80 V AC

Dimensioni di ingombro

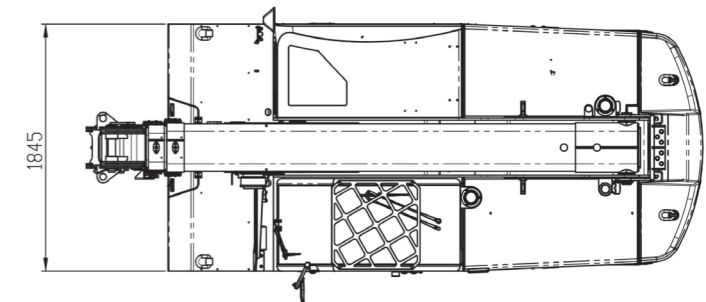
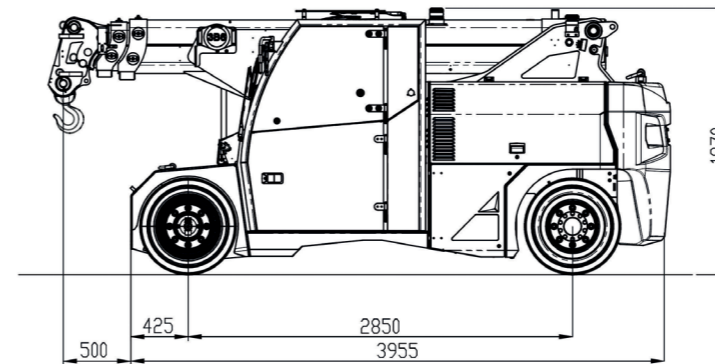
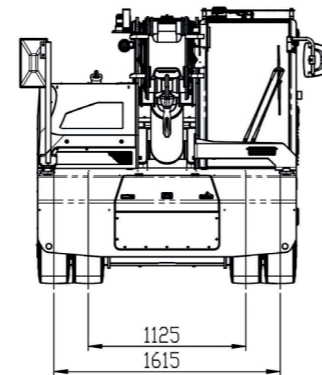

Diagrammi di portata

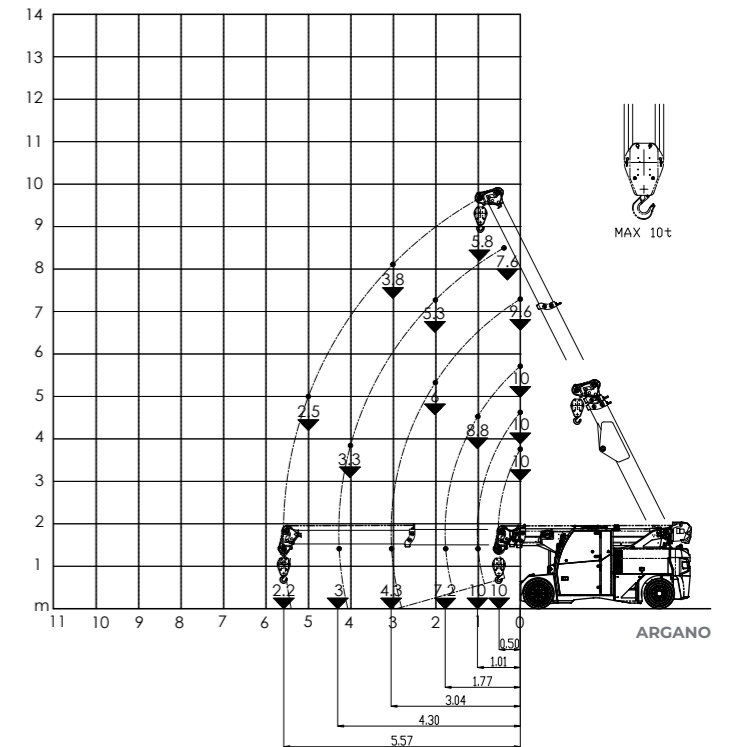
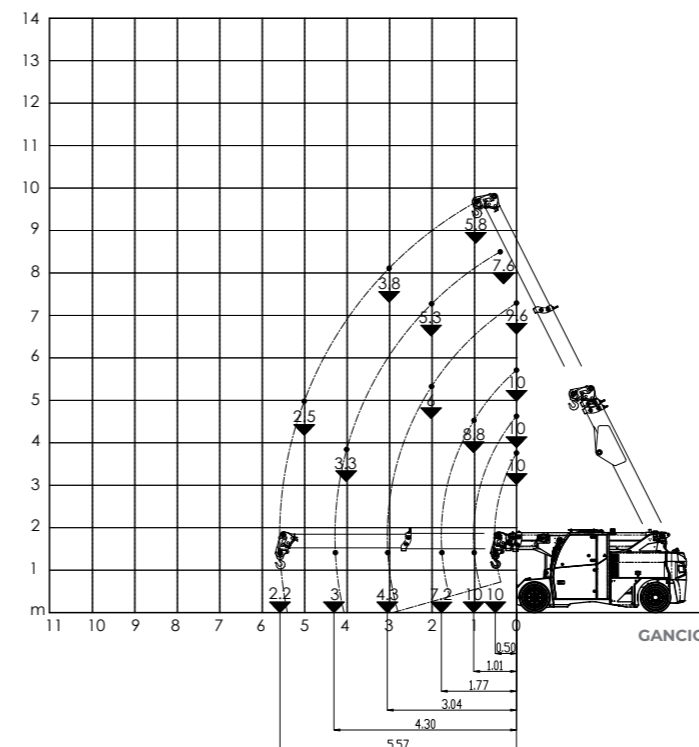

Normative

	UNI ISO 4301-1: A1
	2006/42 CE-2014/30 UE-2014/35 UE- 2000/14 e successive modifiche
	EN 13000:2014 ANSI/ASME B30.5-2011 e successive modifiche



MC 100 HYBRID

jib MECCANICO 6 T POSIZIONE SU

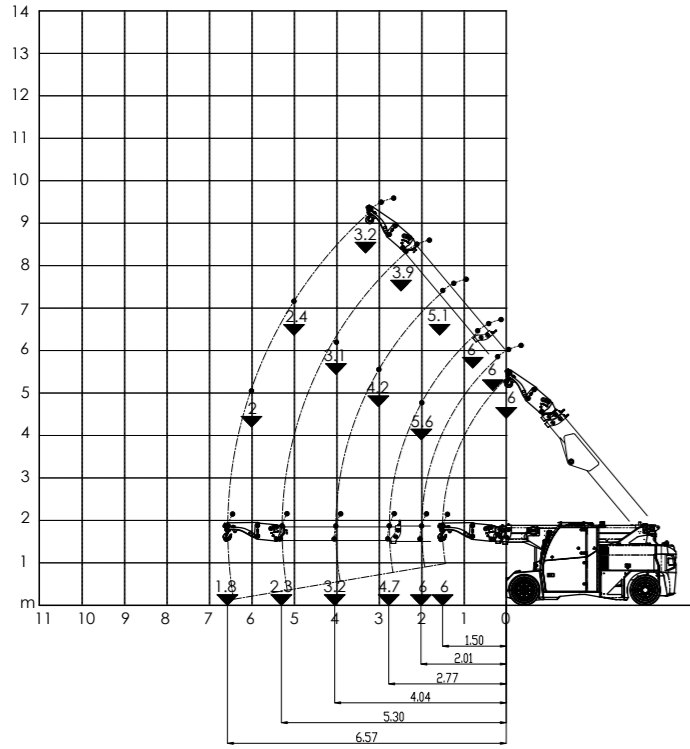

jib MECCANICO 6 T POSIZIONE GIU'

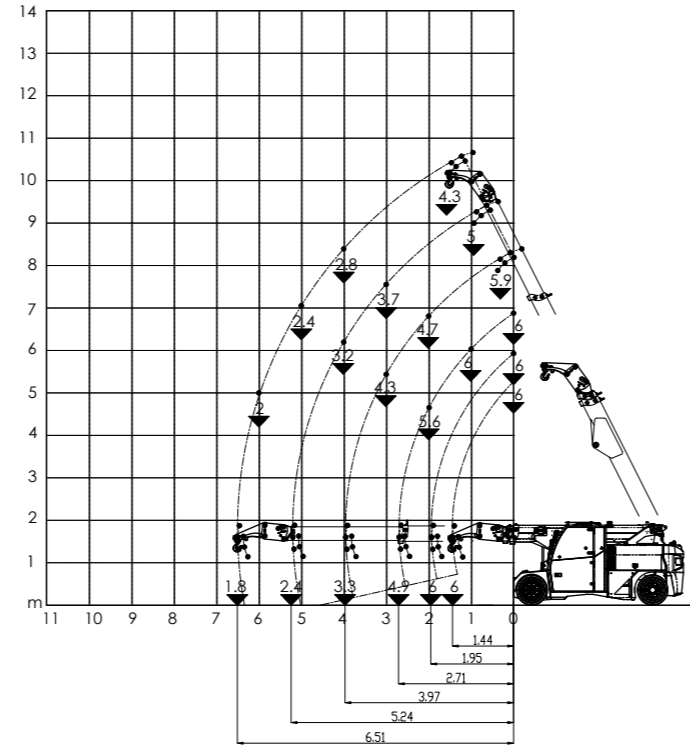

PROLUNGA DA 4,5 t SU JIB MECCANICO POSIZIONE SU

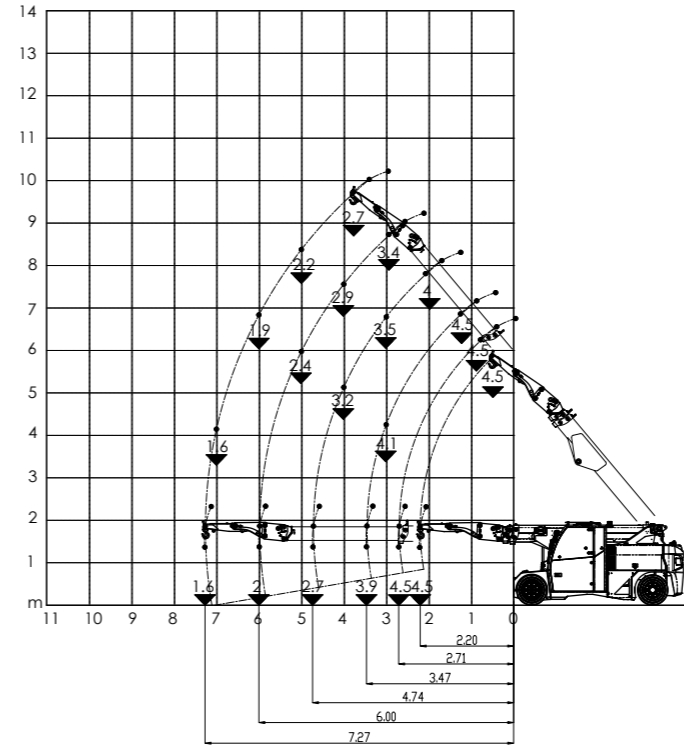

PROLUNGA DA 4,5 t SU JIB MECCANICO POSIZIONE GIU'

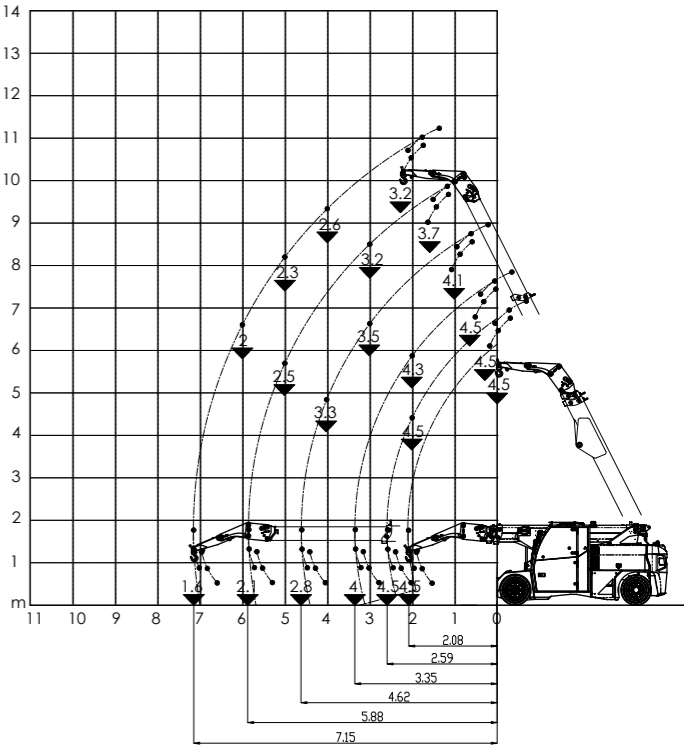

JIB IDRAULICO CORTO POSIZIONE CHIUSO

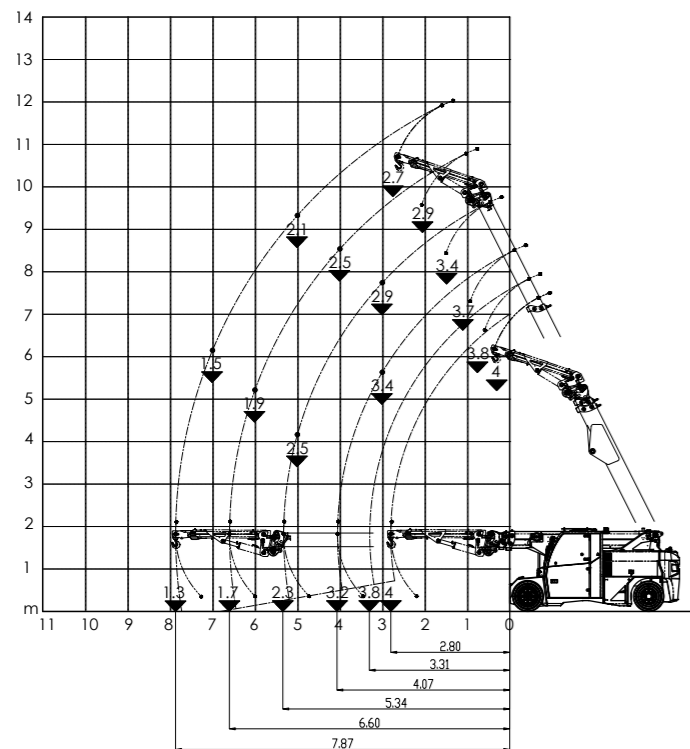

JIB IDRAULICO CORTO POSIZIONE APERTO

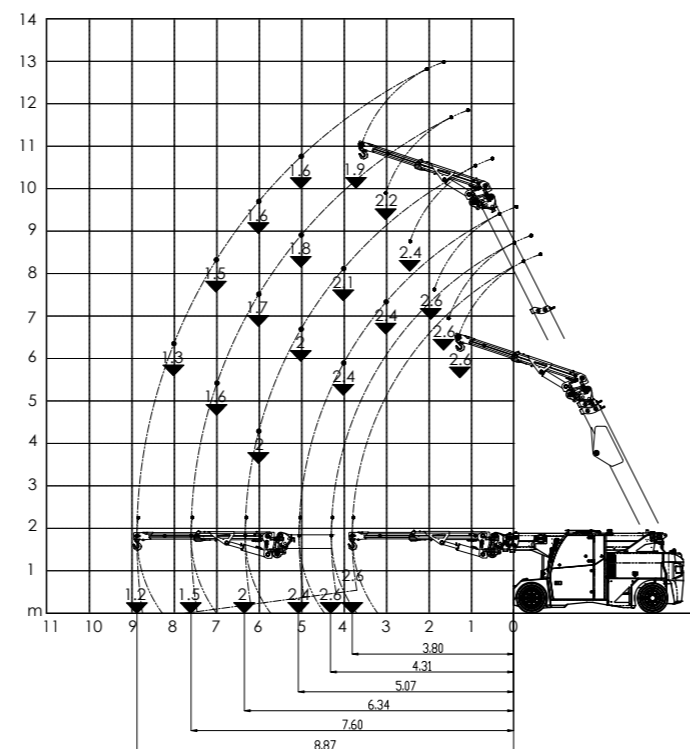

FORCA IDRAULICA DA 6 T

